

READ AND SAVE THESE INSTRUCTIONS

WARNING: A risk of fire and electrical shock exists in all electrical appliances and may cause personal injury or death. Please follow all safety instructions.

AUTOMATIC MILL & BREW™

USE AND CARE GUIDE FOR
MODELS MEMB1W, MEMB1B
AND MEMB1CAN



IMPORTANT SAFEGUARDS

When using electrical appliances, basic safety precautions should always be followed to reduce the risk of fire, electric shock and injury to persons, including the following:

- Read all instructions before using appliance.
- Do not touch hot surfaces. Use handle.
- Do not immerse cord, plug or coffeemaker base in water or other liquid. See instructions for cleaning.
- This appliance is not for use by children.
- Close supervision is necessary when any appliance is used near children.
- Unplug from outlet when not in use. Unplug and allow to cool before attaching or removing parts and before cleaning the appliance.
- Do not let cord hang over edge of table or counter or touch hot surfaces.
- Do not place on or near a hot gas or electric burner or in a heated oven.
- Do not use appliance except as indicated in these instructions.
- Decanter must never be used on a range top. Use only the designated decanter for your coffeemaker.
- Do not set a hot decanter on a wet or cold surface.
- Do not use a cracked decanter or a decanter having a loose or weakened handle.
- Do not clean decanter with abrasive cleaners, steel wool pads or other abrasive material.
- Do not remove lid or covers during brewing cycle, scalding may occur.
- Allow mill/brew basket to cool before removing it from appliance.
- To disconnect, press stop button, then remove plug from wall outlet.
- Do not move entire unit when decanter contains hot liquid.
- Do not operate any damaged appliance. Do not operate with a damaged cord or plug, or after the appliance malfunctions or has been dropped or damaged in any manner. Return appliance to the nearest authorized service center for examination, repair, electrical or mechanical adjustment.
- Use accessory attachments only if recommended by manufacturer.
- Be certain lids and covers are securely in place before operating appliance.
- Do not use outdoors or while standing in a damp area.
- **WARNING:** Do not remove bottom cover. No user serviceable

Safeguards (*Continued*)

parts inside. Repair must be done by authorized service personnel only.

- The mill is intended for processing small quantities of coffee beans only for immediate consumption. This appliance is not intended to prepare large quantities of ground coffee at one time.
- **WARNING:** To prevent injury from hot overflow, replace decanter within 20 seconds, if removed during brewing. Pour slowly when full.
- Check mill/brew chamber for presence of foreign objects before using.
- Blades are sharp. Handle carefully.
- Do not attempt to defeat the cover interlock mechanism.
- Avoid contacting moving parts.
- Do not open Mill/Brew assembly lid until blades stop and brewing is complete.

SAVE THESE INSTRUCTIONS

THIS APPLIANCE IS FOR HOUSEHOLD USE ONLY

CAUTION: A short power supply cord is provided to reduce the risk of personal injury resulting from becoming entangled in or tripping over a longer cord. Extension cords are available from local hardware stores and may be used if care is exercised in their use. If an extension cord is required, special care and caution is necessary. Also the cord must be: (1) marked with an electrical rating of 125 V, and at least 13 A, 1625 W, and (2) the cord must be arranged so that it will not drape over the countertop or tabletop where it can be pulled on by children or tripped over accidentally.

POLARIZED PLUG: This appliance has a polarized plug, (one blade is wider than the other). As a safety feature to reduce the risk of electrical shock, this plug is intended to fit in a polarized outlet only one way. If the plug does not fit fully in the outlet, reverse the plug. If it still does not fit, contact a qualified electrician. Do not attempt to defeat this safety feature.

ELECTRIC POWER: If the electric circuit is overloaded with other appliances, your appliance may not operate properly. It should be operated on a separate electric circuit from other operating appliances.

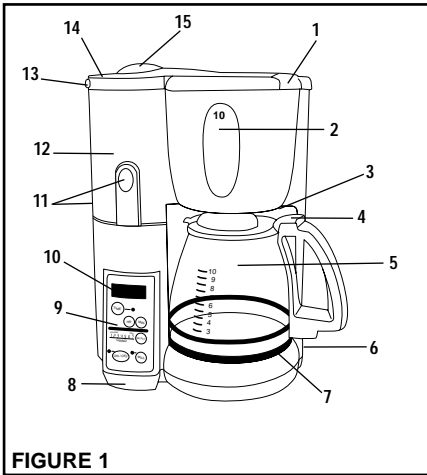

FIGURE 1

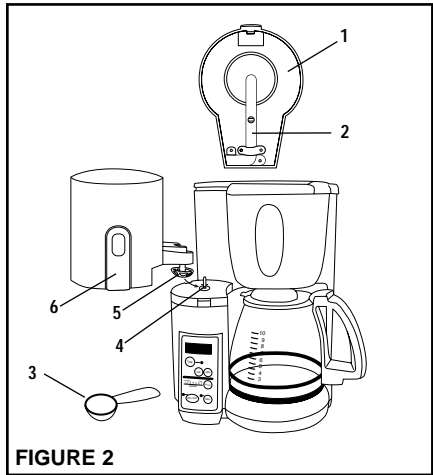

FIGURE 2

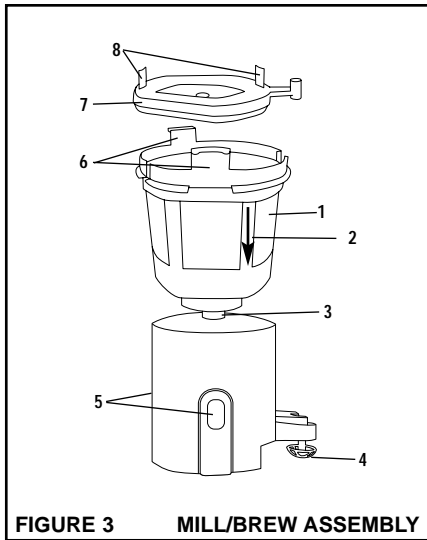

FIGURE 3 MILL/BREW ASSEMBLY

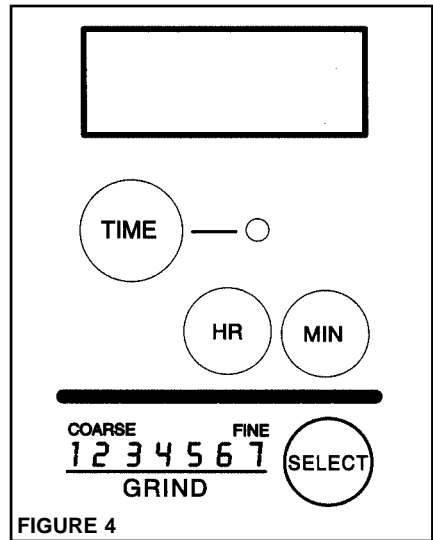

FIGURE 4

FIGURE 1

1. Reservoir Cover
2. Water Window
3. Pause and Pour
4. Decanter Lid
5. Decanter
6. Cord Storage
7. Warming Plate
8. Coffeemaker Base
9. Control Panel
10. LED Display
11. Lock Buttons
12. Mill and Brew Assembly
13. Mill/Brew Assembly Lock
14. Mill/Brew Assembly Lid
15. View Window

FIGURE 2

1. Mill/Brew Assembly Lid
2. Spreader Tube
3. Measuring Spoon
4. Motor Grinder Pin
5. Pause and Pour
6. Locking Buttons

FIGURE 3

1. Mill/Brew Basket
2. Maximum Fill Level
3. Blades
4. Pause and Pour
5. Lock Buttons
6. Basket Tabs
7. Mill/Brew Basket Lid
8. Mill/Brew Basket Tabs

Before Using Your Mill & Brew Coffeemaker

CAUTION: UNPLUG FROM OUTLET

COFFEEMAKER: Clean the decanter and its lid, mill/brew basket and its lid, and mill/brew assembly. See Care and Cleaning.

Fill the coffeemaker with the maximum amount of water and no coffee and turn the unit ON. See Brewing. Unplug coffeemaker and discard the water. Wait 10 minutes to allow heating elements to cool. Repeat this process one more time.

CAUTION: DO NOT IMMERSE CORD, PLUG OR COFFEEMAKER BASE IN WATER OR OTHER LIQUID.

CAUTION: BLADES ARE SHARP. DO NOT ATTEMPT TO DISASSEMBLE MILL & BREW ASSEMBLY.

Setting the Clock

1. Set the clock for actual time of day. Press and hold “HR” button for 2 seconds. The LED display will flash and unit will enter into the clock-setting mode. Press “HR” and “MIN” buttons to set correct time. Small dot in upper left corner of display signifies A.M. No dot indicates P.M. The clock display will flash 5 times, then stop. The time is now set.

Brewing Instructions

CAUTION: DO NOT FILL MILL/BREW BASKET WITH MORE THAN 8 SPOONS OR 2½ OUNCES OF COFFEE BEANS. ARROW ON BASKET INDICATES MAXIMUM CAPACITY. **DO NOT FILL MILL/BREW BASKET WITH MORE THAN 8 SPOONS OR 2¾ OUNCES OF GROUND COFFEE.**

1. Plug into 120V-60 Hz outlet. You do not have to set clock or timer to brew.
2. Fill decanter with cold water and pour desired number of cups into water reservoir. Use markings on water window to gauge level of water required to brew desired number of 5-ounce cups. The number 10 at the top indicates maximum 10-cup yield. Replace decanter on warming plate.
3. Open mill/brew assembly lid and grasp mill/brew basket tabs to remove basket lid. Place 1 measuring spoon roasted whole bean

Brewing Instructions (*Continued*)

coffee in mill/brew basket per every two cups of coffee desired. Replace lid. Make sure basket is firmly seated in assembly, lid on basket is secured and lid to assembly is closed before attempting to operate unit.

NOTE: You may substitute ground coffee for coffee beans by turning off the mill. To do so, push the Mill button. The light will come on. Place ground coffee into mill/brew basket. Use approximately 1 tablespoon of grounds per cup of coffee.

4. You are now ready to initiate the automatic mill and brew process. (If you wish to use the delay timer so you can program the coffeemaker to mill and brew later, please read section entitled “Programming the Timer” to make coffee later.

Programming the Mill

CAUTION: DO NOT OPEN UNTIL BLADES STOP AND BREWING IS COMPLETE. CLEAN AND DRY ALL PARTS AFTER EACH USE.

If you desire a medium grind, your machine is automatically preset to “4” or medium grind; refer to step 2 below. If you wish to program a finer or coarser grind, start with step 1.

1. To set the mill to grind your beans to the desired level of coarseness, press SELECT button to select different coarseness levels, 1-7. Seven levels of coarseness are available. Coarseness is determined by length of time milled—the longer the time, the finer the grind. Setting 1 will mill the beans for 15 seconds. Setting 7 will mill the beans for 40 seconds. For medium grind, try setting 4 (if you do not select a setting, the unit will automatically default to setting 4). Make sure mill light is off.
2. Press ON button to initiate the mill/brew process; the red ON light will come on. Mill will start. After mill stops, unit will automatically switch to brewing operation. To interrupt milling or brewing, press OFF button. Red ON light will then turn off. Do not attempt to lift mill/brew lid until operation has come to a complete stop.
3. After brewing is complete, remove decanter from warming plate and serve. Coffeemaker warming plate will cycle on and off to maintain proper coffee temperature for one hour before it automatically shuts off and the red ON light turns off.
4. Unplug and allow unit to cool for 10 minutes between cycles. Allow to cool completely before attempting to clean.

Programming the Mill (*Continued*)

NOTE: After unit is turned off or automatically shuts off after one hour, mill coarseness setting will default to level 4 or medium grind. Coarseness setting will also default to level 4 in the event of power interruption.

Programming the Timer to Make Coffee Later

You can program the timer to automatically mill and brew coffee up to 24 hours in advance.

1. Press and hold the TIME button for 2 seconds. The green TIME light will come on and display will read 12:00. The unit is now in the timer programming mode.
2. Press “HR” and “MIN” buttons to program start time. Small dot in upper left corner signifies clock is programmed for A.M. No dot in upper left corner means clock is programmed for P.M.
3. The timer display and LED light will flash 5 times to indicate that timer is now set. Press and release the TIME button. The green TIME light will come on.

NOTE: If unit is operated before programmed time, timer will need to be reset. To do this, simply depress TIME button. LED light will come on to indicate timer has been reset.

IMPORTANT: If programming timer to future start time, make sure water tank has been filled and mill/brew basket contains the correct amount of beans.

Care and Cleaning

CAUTION: ALWAYS UNPLUG UNIT BEFORE CLEANING AND ALLOW TO COOL FOR 15 MINUTES BEFORE ATTEMPTING TO CLEAN. NEVER USE SCOURING AGENTS. NEVER IMMERSE MACHINE IN LIQUIDS. NEVER CLEAN MACHINE UNDER RUNNING WATER.

Decalcification of Your Mill & Brew Coffeemaker

For best tasting coffee, and to promote longer use of your Mill & Brew, follow the procedure for decalcification every month, or after 30 uses. If you have hard water, you may notice a slowing of the brewing process—an indication that you should decalcify more frequently.

Care and Cleaning (*Continued*)

1. Press OFF button.
2. Unplug and allow to cool completely before cleaning.
3. Wash and dry all removable parts.

CAUTION: DO NOT IMMERSE CORD, PLUG OR COFFEEMAKER UNIT IN WATER OR OTHER LIQUID.

CAUTION: BLADES ARE SHARP. HANDLE CAREFULLY.

4. Special cleaning of the coffeemaker is recommended at least once a month, depending on frequency of use and quality of water. Mineral deposits can form a coating in the coffeemaker. This may cause an off flavor in the water and may lengthen brewing time.
5. Fill the decanter with 1 cup of vinegar and add 3 cups cold water. Pour into water reservoir.
6. Make sure mill/brew basket and assembly are securely in place and lid is closed.
7. Place decanter on warming plate.
8. Press ON button.
9. Halfway through brewing, press the OFF button. Carefully remove the decanter and place on a heat resistant surface. Wait 15 minutes and pour solution back into water reservoir.
10. Press ON button. Allow all solution to empty into decanter. After dripping stops, press OFF button and discard solution.
11. Allow coffeemaker to cool 10 minutes. Rinse it out by brewing a decanter full of cold water. Discard water.
12. Wash, rinse and dry decanter and lid.
13. You may also use a commercial cleaner made for automatic coffeemakers.
14. When coffeemaker has cooled, wipe exterior housing with a damp cloth.

Any servicing requiring disassembly other than the above cleaning must be performed by an authorized service center.

Mill & Brew Assembly

Never attempt to disassemble the grinder. If you wish to empty the mill/brew basket to refill with different beans, pour beans out, then fill with new beans. There will always be some ground coffee remaining in the basket.

Troubleshooting Guide

- If mill/brew lid is opened during brewing cycle, ON/OFF LED will flash. To restart brewing process, reclose mill/brew lid.
- To position or remove the mill/brew assembly, press inward on the indentations on top of the lock buttons. Open mill/brew lid and lift up if removing, or place into position and then release lock buttons. If basket is properly seated and locked onto the base unit, the mill/brew and assembly will not move.

NOTES

IMPORTANT NOTICE

*If any parts are missing or defective,
DO NOT return this product.*

Please call our Customer Service Department for assistance.

800-233-9054 Monday - Friday 9:00 am - 5:00 pm CST

Thank You

ONE-YEAR LIMITED WARRANTY

This Salton, Inc. product warranty extends to the original consumer purchaser of the product.

Warranty Duration: This product is warranted to the original consumer purchaser for a period of one (1) year from the original purchase date.

Warranty Coverage: This product is warranted against defective materials or workmanship. This warranty is void if the product has been damaged by accident, in shipment, unreasonable use, misuse, neglect, improper service, commercial use, repairs by unauthorized personnel or other causes not arising out of defects in materials or workmanship. This warranty is effective only if the product is purchased and operated in the USA, and does not extend to any units which have been used in violation of written instructions furnished by Salton, Inc., or to units which have been altered or modified or to damage to products or parts thereof which have had the serial number removed, altered, defaced or rendered illegible.

Warranty Disclaimers: This warranty is in lieu of all warranties expressed or implied and no representative or person is authorized to assume for Salton, Inc. any other liability in connection with the sale of our products. There shall be no claims for defects or failure of performance or product failure under any theory of tort, contract or commercial law including, but not limited to, negligence, gross negligence, strict liability, breach of warranty and breach of contract.

Warranty Performance: During the above one-year warranty period, a product with a defect will be either repaired or replaced with a reconditioned comparable model (at Salton, Inc. option) when the product is returned to the Salton, Inc. facility within the warranty period and an additional one-month period. No charge will be made for such repair or replacement.

Service and Repair

Should the appliance malfunction, you should first call toll-free 1-800-233-9054 between the hours of 9:00 am and 5:00 pm Central Standard Time and ask for CUSTOMER SERVICE stating that you are a consumer with a problem.

In-Warranty Service (USA) for an appliance covered under the warranty period, no charge is made for service or postage.

In-Warranty Service (Canada) for an appliance covered under the warranty period, no charge is made for service or postage. Please return the product insured, packaged with sufficient protection, and postage and insurance prepaid to the address listed below. Customs duty/brokerage fee, if any, must be paid by the consumer.

Out-of-Warranty Service: A flat rate charge by model is made for out-of-warranty service.

Include \$15.00 (U.S.) for return shipping and handling.

Salton, Inc. cannot assume responsibility for loss or damage during incoming shipment. For your protection, carefully package the product for shipment and insure it with the carrier. Be sure to enclose the following items with your appliance: any accessories related to your problem; your full return address and daytime phone number; a note describing the problem you experienced; a copy of your sales receipt or other proof of purchase to determine warranty status. C.O.D. shipments cannot be accepted.

Return the appliance to:

ATTN: Repair Department, Salton, Inc.
550 Business Center Drive
Mt. Prospect, IL 60056
Consumer Service: 1-800-233-9054
Consumer Parts: 1-800-947-3745
Hours: 9:00 a.m. - 5:00 p.m. CST

For more information on Salton, Inc. products:

visit our website: URL <http://www.salton-maxim.com> or
E-mail us at SALTON550@aol.com

This Melitta product is distributed and serviced by Salton, Inc.

Printed in China

© 2000 Salton, Inc.

Part No. 60485

LISEZ ET CONSERVEZ CES INSTRUCTIONS

AVERTISSEMENT : Tout appareil électrique présente un risque d'incendie et de choc électrique, pouvant provoquer des blessures graves ou mortelles. Veuillez observer toutes les mesures de sécurité.

AUTOMATIC MILL & BREW™

**GUIDE D'UTILISATION ET
D'ENTRETIEN POUR LES
MODELES MEMB1W, MEMB1B,
ET MEMB1CAN**



MESURES DE SECURITE IMPORTANTES

Afin de réduire les risques d'incendie, d'électrocution et de blessures pendant l'utilisation de tout appareil électroménager, toujours observer les précautions élémentaires de sécurité, y compris les suivantes :

- Lire toutes les instructions avant d'utiliser l'appareil.
- Ne pas toucher les surfaces brûlantes. Utiliser les poignées.
- Ne pas immerger le cordon, la fiche, la base de la cafetière dans l'eau ou tout autre liquide. Se référer aux instructions de nettoyage.
- Cet appareil ne doit pas être utilisé par des enfants.
- Se montrer particulièrement vigilant lorsqu'un appareil électroménager est utilisé à proximité d'enfants.
- Débrancher l'appareil lorsqu'il n'est pas en fonctionnement. Débrancher l'appareil et le laisser refroidir avant de monter ou démonter des pièces et avant de le nettoyer.
- Ne pas laisser le cordon pendre du bord d'une table ou d'un plan de travail, ni toucher des surfaces chaudes.
- Ne pas placer l'appareil sur ou près d'une cuisinière à gaz ou électrique, ni dans un four chaud.
- N'utiliser cet appareil que conformément aux instructions données dans ce guide.
- La verseuse ne doit jamais être utilisée sur un brûleur de cuisinière. Utiliser uniquement la verseuse prévue pour votre cafetière.
- Ne pas poser la verseuse chaude sur une surface humide ou froide.
- Ne pas utiliser la verseuse si elle est fêlée ou si la poignée est desserrée ou abîmée.
- Ne pas nettoyer la verseuse avec des produits abrasifs, des tampons en paille de fer ou d'autres matériaux abrasifs.
- Ne pas retirer les couvercles pendant le cycle d'infusion, un ébouillantage pourrait survenir.
- Laisser le panier à moudre et infuser refroidir avant de le retirer de la cafetière.
- Pour déconnecter, appuyer sur le bouton d'arrêt puis retirer la fiche de la prise de courant.
- Ne pas déplacer l'appareil lorsque la verseuse contient du liquide brûlant.

Mesures de sécurité (suite)

- Ne jamais faire fonctionner un appareil endommagé. Ne jamais faire fonctionner un appareil dont le cordon ou la fiche est endommagé, ou un appareil qui ne fonctionne pas correctement, qui est tombé ou a été endommagé d'une quelconque manière. Envoyer l'appareil au centre de réparation agréé le plus proche pour qu'il soit examiné, réparé ou réglé électriquement ou mécaniquement.
- N'utiliser que les accessoires recommandés par le fabricant.
- S'assurer que les couvercles sont bien en place avant d'utiliser l'appareil.
- Ne pas utiliser l'appareil à l'extérieur ni lorsque l'on se tient dans un endroit humide.
- AVERTISSEMENT : Ne pas retirer le couvercle inférieur. Aucune des pièces se trouvant à l'intérieur n'est réparable par l'utilisateur. Les réparations doivent être confiées exclusivement à un personnel d'entretien agréé.
- Le moulin à café n'est prévu que pour moudre de petites quantités de café en grains pour une consommation immédiate. Cet appareil n'est pas prévu pour préparer de grosses quantités de café moulu à la fois.
- AVERTISSEMENT : Pour éviter les risques de blessure suite à un débordement de liquide chaud, remettre la verseuse en place dans les 20 secondes si elle a été retirée pendant le cycle d'infusion. Verser doucement lorsqu'elle est pleine.
- Avant utilisation, vérifier qu'il n'y a pas de corps étrangers dans la chambre à infusion.
- Les lames sont tranchantes. A manipuler avec précaution.
- Ne pas essayer de gêner le mécanisme de verrouillage du couvercle.
- Eviter de toucher aux parties amovibles.
- Ne pas ouvrir le couvercle du bloc à moudre et infuser tant que les lames ne sont pas arrêtées et que l'infusion n'est pas terminée.

**CONSERVEZ CES
INSTRUCTIONS**

CET APPAREIL EST RESERVE A UN USAGE MENAGER

ATTENTION : Le cordon d'alimentation fourni est court afin de réduire les risques de blessures qui pourraient survenir si l'on s'emmêle ou si l'on trébuche dans un cordon plus long. Vous pouvez utiliser des rallonges, disponibles dans les quincailleries locales, en prenant les précautions qui s'imposent. Si une rallonge est nécessaire, veuillez faire très attention lors de son utilisation. De plus, le cordon d'alimentation doit : (1) présenter des caractéristiques nominales d'au moins 13 A, 125 V, 1625 W et (2) être disposé de façon à ne pas retomber du plan de travail ou de la table où des enfants pourraient le tirer et trébucher dessus par mégarde.

FICHE POLARISEE : Cet appareil est équipé d'une fiche polarisée (l'une des lames est plus large que l'autre). Cette précaution est destinée à réduire les risques d'électrocution ; la fiche ne peut être branchée dans une prise que dans un sens. Si la fiche ne peut pas être insérée à fond dans la prise, retournez-la. Si elle ne peut toujours pas être branchée, contactez un électricien qualifié. Ne pas essayer de modifier ce dispositif de sécurité.

ALIMENTATION ELECTRIQUE : Si le circuit électrique est surchargé par d'autres appareils, l'appareil peut ne pas fonctionner correctement. Dans la mesure du possible, il doit être branché sur un circuit électrique séparé des autres appareils.

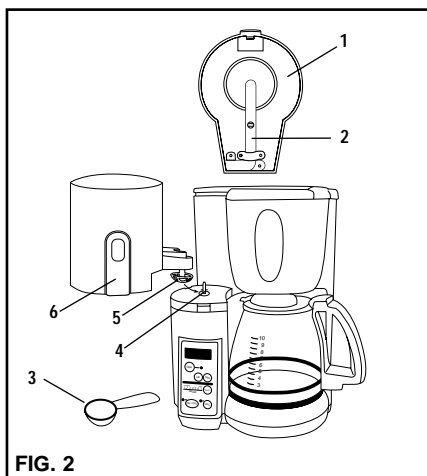
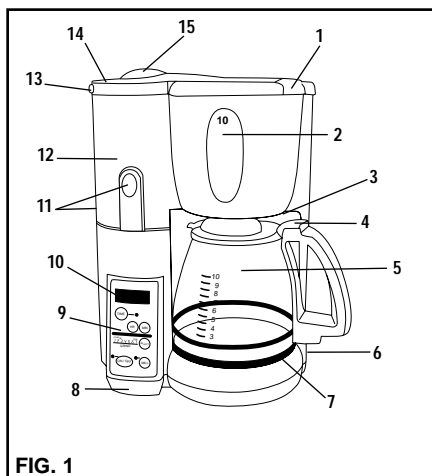

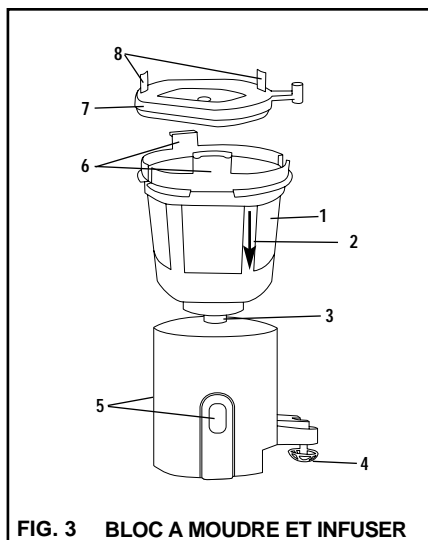

FIGURE 1

1. Couverture du réservoir
2. Fenêtre du réservoir d'eau
3. Stop Goutte
4. Couverture de la verseuse
5. Verseuse
6. Rangement du Cordon
7. Plaque chauffante
8. Base de la cafetière
9. Tableau de commandes
10. Affichage à LED
11. Boutons de fermeture
12. Bloc à mouler et infuser
13. Fermeture du bloc à mouler et infuser
14. Couverture du bloc à mouler et infuser
15. Fenêtre de contrôle

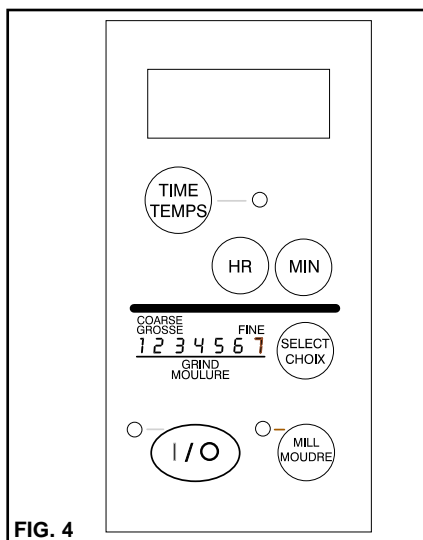

FIG. 4

FIGURE 2

1. Couverture du bloc à mouler et infuser
2. Tube vapeur
3. Cuillère à mesurer
4. Axe du moteur du moulin
5. Stop Goutte
6. Boutons de fermeture

FIGURE 3

1. Panier à mouler et infuser
2. Niveau maximum de remplissage
3. Lames
4. Stop Goutte
5. Boutons de fermeture
6. Languettes du panier
7. Couverture du panier à mouler et infuser
8. Languettes du panier à mouler et infuser

Avant d'utiliser votre Machine à Moudre et Infuser le Café

ATTENTION : DEBRANCHEZ L'APPAREIL DE LA PRISE

CAFETIERE : Nettoyez la verseuse et son couvercle, le panier à mouler et infuser et son couvercle, ainsi que le bloc à mouler et infuser. Reportez-vous au chapitre Entretien et Nettoyage.

Remplissez la cafetière de la quantité maximale d'eau sans mettre de café et mettez l'appareil en MARCHE (I). Reportez-vous au chapitre Cycle d'infusion. Débranchez la cafetière et jetez l'eau. Laissez les éléments chauffants refroidir pendant 10 mn. Répétez l'opération encore une fois.

ATTENTION : NE PAS IMMERGER LE CORDON, LA FICHE OU LA BASE DE LA CAFETIERE DANS L'EAU OU TOUT AUTRE LIQUIDE.

ATTENTION : LES LAMES SONT TRANCHANTES. NE PAS ESSAYER DE DEMONTER LE BLOC A MOUDRE ET INFUSER.

Réglage de l'horloge

1. Réglez l'horloge à l'heure exacte du jour. Appuyez et maintenez enfoncé le bouton "HR" (HR) pendant 2 secondes. L'affichage à LED clignote et l'appareil se met en mode de réglage de l'horloge. Appuyez sur les boutons "HR" (HR) et "MIN" (MIN) pour régler l'heure exacte. Le petit point dans le coin supérieur gauche de l'écran indique l'heure du matin. L'absence de point indique l'heure de l'après-midi ou du soir. L'affichage de l'horloge clignote 5 fois et s'arrête ensuite. L'heure est maintenant réglée.

Instructions pour le cycle d'infusion

ATTENTION : NE PAS METTRE PLUS DE 8 CUILLERES OU 2½ OUNCES DE CAFE (60 g) EN GRAINS DANS LE PANIER A MOUDRE ET INFUSER. LA FLECHE SUR LE PANIER A MOUDRE ET INFUSER INDIQUE LA CONTENANCE MAXIMALE. **NE PAS METTRE PLUS DE 8 CUILLERES OU 2¼ OUNCES DE CAFE (75 g) MOULU DANS LE PANIER A MOUDRE ET INFUSER.**

1. Branchez l'appareil dans une prise secteur 120V~60Hz. Il n'est pas nécessaire de régler l'horloge ou la minuterie pour le cycle d'infusion.
2. Remplissez la verseuse d'eau froide et versez l'eau dans le réservoir d'eau pour atteindre le nombre de tasses désiré. Aidez-vous des marques sur la fenêtre du réservoir pour mesurer le niveau d'eau nécessaire pour infuser le nombre de

tasses de 5 onces (140 g) désiré. Le chiffre 10 en haut indique la capacité maximale de 10 tasses. Placez la verseuse sur la plaque chauffante.

3. Ouvrez le couvercle du bloc à moudre et infuser et saisissez les languettes du panier à moudre et infuser pour enlever le couvercle du panier. Versez dans le panier à moudre et infuser 1 cuillère à mesurer de grains de café torréfiés pour 2 tasses de café. Refermez le couvercle. Avant de mettre l'appareil en marche, assurez-vous que le panier est bien en place dans le bloc, que le couvercle du panier est bien fixé et que le couvercle du bloc est fermé.

REMARQUE : Vous pouvez remplacer le café en grains par du café moulu, il suffit d'éteindre le moulin à café. Pour cela, appuyez sur le bouton  MOUDRE. Le voyant lumineux s'allume. Mettez le café moulu dans le panier à moudre et infuser. Utilisez environ 1 cuillère à soupe de café moulu par tasse.

4. Maintenant vous êtes prêt(e) à démarrer le processus de mouture et d'infusion. (Si vous souhaitez utiliser le retardateur et programmer la cafetière pour moudre et infuser plus tard, veuillez vous reporter au chapitre "Programmation de la minuterie").

Programmation du moulin à café





ATTENTION : NE PAS OUVRIR AVANT QUE LES LAMES SOIENT ARRETEES ET LE CYCLE D'INFUSION TERMINE. NETTOYER ET SECHER TOUS LES ELEMENTS APRES CHAQUE UTILISATION.

Si vous souhaitez obtenir une mouture moyenne, sachez que votre appareil est automatiquement préréglé sur la position "4" soit mouture moyenne. Reportez-vous à l'étape 2 plus bas. Si vous souhaitez programmer une mouture plus fine ou plus grosse, commencez par l'étape 1.

1. Pour programmer le moulin pour obtenir une mouture de café plus ou moins fine, selon votre goût, appuyez sur le bouton  pour choisir entre les différentes grosseurs de mouture, de 1 à 7. L'appareil propose 7 grosseurs de mouture.

Programmation du moulin à café (suite)







La grosseur de la mouture est fonction de la durée du cycle de mouture – plus la durée est longue, plus la mouture est fine. Sur le programme 1, les grains sont moulus pendant 15 secondes. Sur le programme 7, les grains sont moulus pendant 40 secondes. Pour une mouture moyenne, essayez le programme 4 (si vous ne sélectionnez pas de programme, l'appareil se mettra automatiquement sur le programme 4. Assurez-vous que le voyant du moulin est éteint.

2. Appuyez sur le bouton MARCHE  pour lancer le processus de mouture et d'infusion, le voyant rouge de MARCHE  s'allume. Le cycle de mouture commence. Une fois la mouture terminée, l'appareil passe automatiquement au cycle d'infusion. Pour interrompre le cycle de mouture ou d'infusion, appuyez sur le bouton ARRÊT . Le voyant rouge de MARCHE  s'éteint. N'essayez pas de soulever le couvercle du panier à moudre et infuser tant que l'opération n'est pas complètement terminée.
3. Une fois l'infusion terminée, retirez la verseuse de la plaque chauffante et servez. La plaque chauffante de la cafetière s'allume et s'éteint en alternance pour maintenir le café à la bonne température pendant une heure, ensuite elle s'arrête automatiquement et le voyant rouge de MARCHE  s'éteint.
4. Débranchez la cafetière et laissez-la refroidir pendant 10 mn entre chaque cycle. Laissez-la complètement refroidir avant de la nettoyer.

REMARQUE : Lorsque vous éteignez l'appareil ou qu'il s'éteint automatiquement au bout d'une heure, le programme de grosseur de mouture revient automatiquement sur 4, soit une mouture moyenne. Le programme de grosseur de mouture revient également sur 4 en cas de coupure de courant.

Programmation de la minuterie pour faire du café à l'avance

Vous pouvez programmer la minuterie pour que la cafetière moule et infuse automatiquement du café jusqu'à 24 heures à l'avance.

1. Appuyez et maintenez enfoncé le bouton TEMPS  pendant 2 secondes. Le voyant vert de TEMPS  s'allume et l'affichage indique 12:00. L'appareil est alors en mode de programmation de la minuterie.
2. Appuyez sur les boutons "HR"  et "MIN"  pour programmer l'heure de départ. Le petit point dans le coin supérieur gauche indique que l'horloge est programmée pour le matin. S'il n'y a pas de point dans le coin supérieur gauche, cela signifie que l'horloge est programmée pour l'après-midi ou le soir.
3. L'affichage de la minuterie et le voyant à LED clignotent 5 fois pour indiquer que la minuterie est bien programmée. Appuyez et relâchez le bouton TEMPS . Le voyant vert de TEMPS  s'allume.

REMARQUE : Si l'appareil est mis en marche avant l'heure programmée, la minuterie doit être à nouveau programmée. Pour cela, appuyez simplement sur le bouton TEMPS . La LED s'allume pour indiquer que la minuterie a été reprogrammée.

IMPORTANT : Lorsque vous programmez la minuterie pour que la cafetière s'enclenche plus tard, veillez à ce que le réservoir d'eau soit rempli et que le panier à moudre et infuser contienne la bonne quantité de café en grains.

Entretien et nettoyage

ATTENTION : DEBRANCHEZ TOUJOURS L'APPAREIL ET LAISSEZ-LE REFROIDIR 15 MINUTES AVANT DE LE NETTOYER. N'UTILISEZ JAMAIS DE PRODUITS A RECURER. NE PLONGEZ JAMAIS L'APPAREIL DANS UN LIQUIDE. NE NETTOYEZ JAMAIS L'APPAREIL SOUS L'EAU COURANTE.

Détartrage de votre Machine à Moudre et Infuser le Café





Pour obtenir un café plus savoureux et pour prolonger la durée d'utilisation de votre cafetière, suivez la procédure de détartrage tous les mois ou après 30 utilisations. Si votre eau est calcaire, il se peut que vous ayez remarqué un ralentissement du cycle d'infusion. Cela indique que vous devriez détartrer votre appareil plus souvent.

1. Appuyez sur le bouton  ARRET.
2. Débranchez l'appareil et laissez-le refroidir complètement avant de le nettoyer.
3. Lavez et séchez toutes les pièces amovibles.

Entretien et nettoyage (Suite)

ATTENTION : NE PAS IMMERGER LE CORDON, LA FICHE OU LA BASE DE LA CAFETIERE DANS L'EAU OU AUTRE LIQUIDE.

ATTENTION : LES LAMES SONT TRANCHANTES. A MANIPULER AVEC PRECAUTION.

4. Il est recommandé d'effectuer un nettoyage spécial de la cafetière au moins une fois par mois, selon la fréquence d'utilisation et la qualité de l'eau. Les dépôts de minéraux peuvent former une pellicule à l'intérieur de la cafetière. Ceci peut donner mauvais goût au café et prolonger le temps d'infusion.
5. Remplissez la verseuse d'1 tasse de vinaigre et de 3 tasses d'eau froide. Versez dans le réservoir d'eau.
6. Assurez-vous que le panier à moudre et infuser et le bloc sont bien en place, et que le couvercle est fermé.
7. Placez la verseuse sur la plaque chauffante.
8. Appuyez sur le bouton  MARCHE.
9. A la moitié du cycle d'infusion, appuyez sur le bouton  ARRET. Enlevez la verseuse avec précaution et placez-la sur une surface résistante à la chaleur. Attendez 15 minutes et remettez la solution dans le réservoir d'eau.
10. Appuyez sur le bouton  MARCHE. Laissez toute la solution s'écouler dans la verseuse. Une fois toute la solution écoulée, mettez l'interrupteur sur la position  ARRET. et jetez la solution.
11. Laissez refroidir la cafetière pendant 10 minutes. Rincez-la en infusant une pleine verseuse d'eau. Jetez l'eau.
12. Lavez, rincez et séchez la verseuse et son couvercle.
13. Un produit de nettoyage pour cafetière automatique peut également être utilisé.
14. Une fois la cafetière refroidie, essuyez l'extérieur à l'aide un chiffon humide.

Hormis les opérations de nettoyage ci-dessus, tout entretien ou réglage exigeant un démontage doit être confié à un centre de réparations agréé.

Bloc à moudre et infuser

N'essayez jamais de démonter le moulin à café. Si vous souhaitez vider le panier à moudre et infuser pour le remplir d'un autre café en grains, videz les grains et remplissez ensuite avec un nouveau café en grains. Il restera toujours du café moulu dans le panier.

Guide de dépannage

- Si le couvercle du panier à moulin et infuser est ouvert pendant le cycle d'infusion, La LED de (10) MARCHE/ARRET clignote. Pour relancer le cycle d'infusion, refermez le couvercle.
- Pour replacer ou retirer le bloc à moulin et infuser, appuyez vers l'intérieur sur les encoches situées sur le dessus des boutons de fermeture. Ouvrez le couvercle du panier à moulin et infuser et soulevez-le, si vous retirez l'ensemble, sinon mettez-le en place et relâchez alors les boutons de fermeture. Si le panier est correctement fixé sur la base de l'appareil, le bloc à moulin et infuser ne bougera pas.

REMARQUE IMPORTANTE

*Si un élément est manquant ou défectueux,
NE renvoyez PAS ce produit.*

*Veuillez appeler notre Service Clientèle pour
obtenir de l'aide.*

*au **800-233-9054** du lundi au vendredi de
9h00 à 17h00 Heure du Centre*

Nous vous en remercions

GARANTIE LIMITEE D'UN AN

La garantie de ce produit Salton, Inc. s'applique à l'acheteur initial du produit.

Durée de la garantie : Ce produit est garanti, à l'acheteur initial, pour une période de un (1) an à compter de la date d'achat.

Application de la garantie : Ce produit est garanti contre les défauts de matériaux et de fabrication. Cette garantie est nulle si le produit a été endommagé par accident, pendant le transport, par un usage excessif, un usage abusif, une négligence, un usage incorrect, un usage commercial, des réparations faites par un personnel non agréé ou toute autre cause ne relevant pas d'un défaut de matériaux ou de fabrication. Cette garantie n'est valable que si le produit a été acheté et utilisé aux Etats-Unis et elle ne s'applique pas à tout appareil qui n'aurait pas été utilisé conformément aux instructions écrites fournies par Salton, Inc. ou à tout appareil qui aurait subi des modifications. La garantie ne s'applique pas non plus aux dommages subis par des appareils ou éléments dont le numéro de série serait enlevé, modifié, effacé ou rendu illisible.

Exclusions de la garantie : Cette garantie tient en lieu et place de toute autre garantie expresse ou tacite et nul représentant ou personne n'est autorisé à assumer à la place de Salton, Inc. toute autre responsabilité en rapport avec la vente de nos produits. Il ne peut y avoir aucune réclamation pour des défauts ou défaillances d'exécution ou pour une défaillance du produit dans tous les cas de lois délictuelles,

contractuelles ou commerciales y compris, mais non limités à, la négligence, la négligence flagrante, la stricte responsabilité, la rupture de garantie et la rupture de contrat.

Exécution de la garantie : Pendant la période de garantie d'un an décrite ci-dessus, tout produit présentant un défaut sera soit réparé soit remplacé par un modèle équivalent reconditionné (selon le choix de Salton, Inc.) si le produit est renvoyé dans les locaux de Salton, Inc. pendant la période de garantie plus un mois supplémentaire. Il ne sera prélevé aucun frais pour ce type de réparation ou de remplacement.

Service après-vente et réparations

Si l'appareil ne fonctionne pas correctement, veuillez tout d'abord appeler le numéro 1-800-233-9054 entre 9h00 et 17h00, Heure du Centre, et demander le SERVICE CLIENTELE en précisant que vous avez un problème.

Pour le service après-vente sous garantie (aux Etats-Unis), il n'y a aucun frais de service après-vente et d'expédition pour un appareil sous garantie.

Pour le service après-vente sous garantie (au Canada), il n'y a aucun frais de service après-vente et d'expédition pour un appareil sous garantie. Veuillez renvoyer le produit assuré, emballé et suffisamment protégé en port et assurance payés à l'adresse indiquée plus bas. Les droits de douane et frais de courtage, s'il y en a, doivent être payés par le client.

Service après-vente hors garantie : Des frais forfaitaires de service après-vente hors garantie sont établis pour chaque modèle. Ils comprennent 15,00 dollars US pour l'expédition et la manutention.

Salton, Inc. ne peut être tenue responsable en cas de perte ou de dommages lors du transport à l'arrivée. Pour plus de sûreté, nous vous conseillons d'emballer soigneusement le produit pour le transport et de l'assurer auprès du transporteur. Assurez-vous de joindre à votre appareil les éléments suivants : tous les accessoires en rapport avec votre problème, votre adresse complète pour le retour, un numéro de téléphone où vous êtes joignable dans la journée, une note décrivant le problème que vous avez rencontré et une copie de votre ticket de caisse ou toute autre preuve d'achat nous permettant de déterminer les conditions de garantie. Les envois en contre remboursement ne seront pas acceptés.

Veuillez renvoyer l'appareil à :

ATTN : Repair Department, Salton, Inc.
550 Business Centre Drive
Mt. Prospect, IL 60056
Service clientèle : 1-800-233-9054
Service des pièces détachées : 1-800-947-3745
Horaires : 9h00 – 17h00 Heure du Centre

Pour plus d'informations sur les produits Salton, Inc. :

Connectez-vous sur notre site Web :
URL <http://www.salton-maxim.com> ou
Envoyez-nous un courrier électronique à SALTON550@aol.com

Ce produit Melitta est distribué et entretenu par Salton, Inc.

Imprimé en Chine

© 2000 Salton, Inc.

Pièce N°60485